

Bedienungsanleitung/Manual/Manuale/Manuel/Manual Handleiding/Instrukcja obsługi/Bruksanvisning

Komponenten Components Componenti Composants
Componentes Componenten Komponenty Komponenter

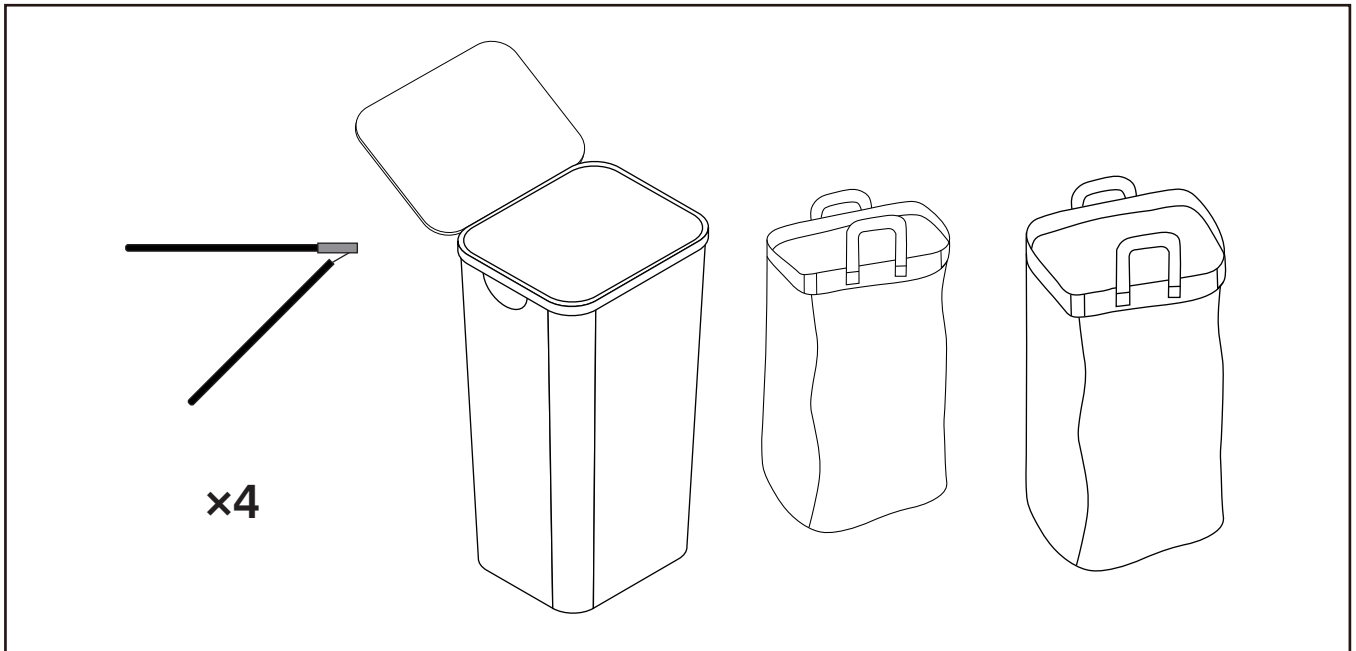

Montieren Assemble Assemblare Assembler
Montar Monteren Montować Montera

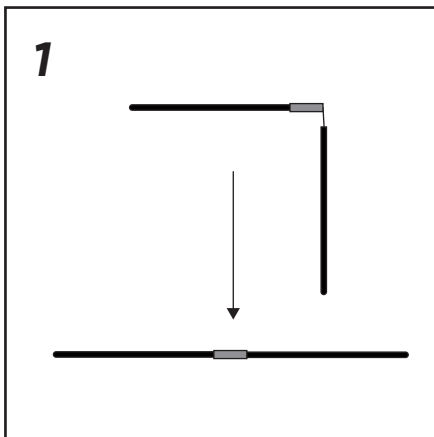

- DE** Richten Sie die Stützstangen auf.
- EN** Straighten the support rods.
- IT** Raddrizza le aste di supporto.
- FR** Redressez les tiges de support.
- ES** Endereza las varillas de soporte.
- NL** Richt de steunstangen recht.
- PL** Wyprostuj pręty podporowe.
- SV** Rätta ut stödstångerna.

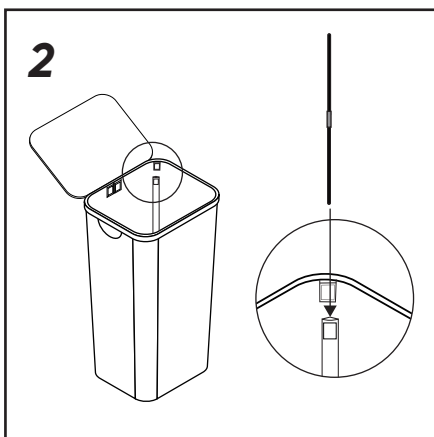

- DE** Führen Sie die Stangen in die vier Streifen am Boden ein und verwenden Sie die Stangen, um die Ecken des Bambusrings zu halten.
- EN** Insert the rods into the four straps at the bottom, use the rods to hold the corners of the bamboo ring.
- IT** Inserisci le aste nelle quattro cinghie alla base e usa le aste per sostenere gli angoli dell'anello di bambù.
- FR** Insérez les tiges dans les quatre sangles au bas et utilisez-les pour maintenir les coins de l'anneau en bambou.
- ES** Inserta las varillas en las cuatro correas en la parte inferior y usa las varillas para sostener las esquinas del anillo de bambú.
- NL** Steek de stangen in de vier banden aan de onderkant en gebruik de stangen om de hoeken van de bamboering vast te houden.

PL Włóż pręty do czterech pasków na dole i użyj ich do podtrzymania rogów bambusowego pierścienia.

SV Sätt in stängerna i de fyra remmarna längst ner och använd dem för att hålla bamburingens hörn.

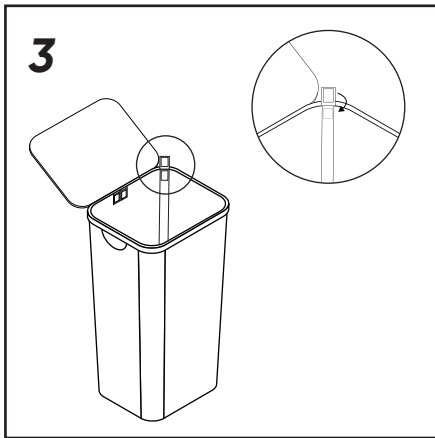

DE Sichern Sie den Klettverschluss an den Streifen an den Ecken.

EN Secure the velcro on the straps to the corners.

IT Fissa il velcro delle cinghie agli angoli.

FR Fixez le velcro des sangles aux coins.

ES Asegura el velcro de las correas en las esquinas.

NL Bevestig het klittenband op de banden aan de hoeken.

PL Zabezpiecz rzepy na paskach w rogach.

SV Fäst kardborrebandet på remmarna vid hörnen.

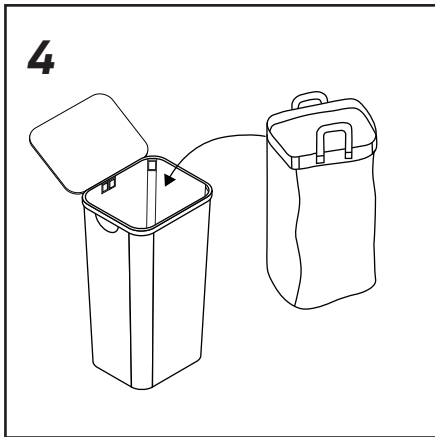

DE Legen Sie den Beutel in den Wäschekorb und befestigen Sie ihn mit Klettverschluss.

EN Place the bag into the laundry basket and secure with velcro.

IT Metti la borsa nel cesto della biancheria e fissala con il velcro.

FR Placez le sac dans le panier à linge et fixez-le avec le velcro.

ES Coloca la bolsa en el cesto de la ropa y asegúrala con el velcro.

NL Plaats de zak in de wasmand en bevestig deze met klittenband.

PL Umieść torbę w koszu na pranie i zabezpiecz rzepem.

SV Placera påsen i tvättkorgen och fäst med kardborreband.

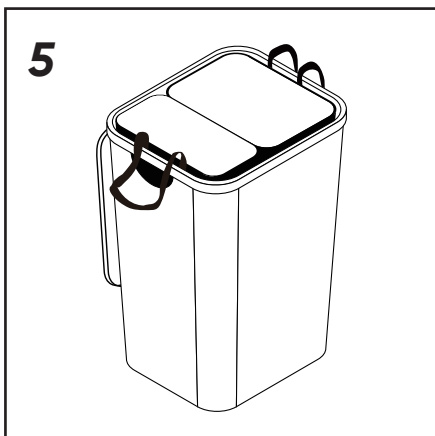

DE Montage abgeschlossen.

EN Assembly completed.

IT Montaggio completato.

FR Montage terminé.

ES Montaje completo.

NL Montage voltooid.

PL Montaż zakończony.

SV Montering klar.