

EVO CAMP

DE EN IT FR ES NL PL SV

**Bedienungsanleitung / Manual / Manuale / Manuel
Manual / Manual / Instrukcja obsługi / Manual**

Gaskocher
Gas stove
Stufa a gas
Cuisinière à gaz
Estufa de gas
Gaskoker
Kuchenka gazowa
Gasspis

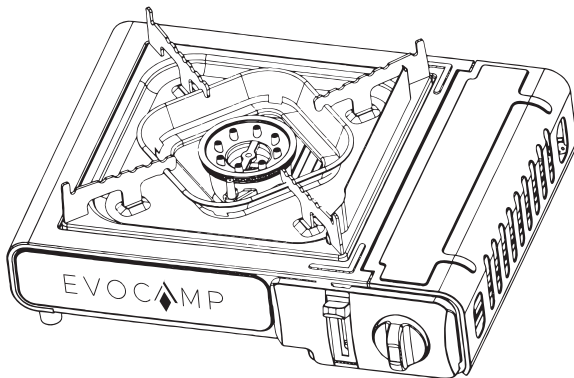

Wichtig: Lesen Sie diese Gebrauchsanleitung aufmerksam durch, um sich mit dem Gerät vertraut zu machen, bevor Sie es an die Gaskartusche anschließen. Bewahren Sie die Anweisung auf, um sie erneut lesen zu können.

Important: Read these instructions carefully to familiarize yourself with the device before connecting it to the gas cartridge. Keep the instructions so that you can read them again.

Importante: Leggere attentamente queste istruzioni per familiarizzare con il dispositivo prima di collegarlo alla cartuccia di gas. Conservare le istruzioni per poterle rileggere.

Important: Lisez attentivement ces instructions pour vous familiariser avec l'appareil avant de le connecter à la cartouche de gaz. Conservez les instructions afin de pouvoir les relire.

Importante: Lea estas instrucciones cuidadosamente para familiarizarse con el dispositivo antes de conectarlo al cartucho de gas. Conserve las instrucciones para poder leerlas nuevamente.

Belangrijk: Lees deze instructies zorgvuldig door om uzelf vertrouwd te maken met het apparaat voordat u het op de gascartouche aansluit. Bewaar de instructies zodat u ze later opnieuw kunt lezen.

Ważne: Przeczytaj dokładnie te instrukcje, aby zapoznać się z urządzeniem przed podłączeniem go do kartusza gazowego. Zachowaj instrukcje, aby móc je przeczytać ponownie.

Viktigt: Läs dessa instruktioner noggrant för att bli bekant med enheten innan du ansluter den till gaspatronen. Spara instruktionerna så att du kan läsa dem igen.

CE 0063
Modell: JY-500A

Sicherheitswarnung

1. Das Gerät darf nur in gut belüfteten Räumen betrieben werden.
2. Die Temperatur kann sehr heiß werden. Den Gaskocher während des Gebrauchs nicht berühren oder Körperteile drüber halten.
3. Bei der Verwendung von brennbaren und explosiven Gegenständen fernhalten.
4. Stellen Sie sicher, dass der Zündschalter ausgeschaltet ist, bevor Sie die Gaskartusche installieren.
5. Bewegen Sie den Gasbehälter oder die Gaskartusche nicht während der Benutzung des Gerätes.
6. Falls Sie beim Benutzen des Gerätes ungewöhnliche Geräusche, ein Leck (Gasgeruch) feststellen, müssen Sie den Gaskocher sofort abschalten und die Gaskartusche vom Gerät trennen.
7. Bereiten Sie für die Benutzung des Gaskochers eine sichere, ebene Oberfläche vor. Benutzen Sie den Gaskocher nur an Orten, an denen keine Möglichkeit besteht, dass die Oberfläche sich aufgrund der reflektierten Hitze des Gaskochers verformt oder verfärbt.
8. Halten Sie bei der Benutzung des Kochers einen Mindestabstand zu angrenzenden Flächen, wie Wänden von mindestens 50cm.
9. Es kann gefährlich sein zu versuchen, andersartige Gaskartuschen anzuschließen.
10. Falls aus Ihrem Gerät Gas entweicht (Gasgeruch), bringen sie es sofort nach draußen an einen Ort mit guter Luftzirkulation und ohne Zündquelle, wo das Leck gesucht und behoben werden kann. Überprüfen Sie die Dichtheit Ihres Geräts nur im Freien. Suchen Sie niemals ein Leck mit einer Flamme, sondern benutzen Sie hierzu Seifenlauge!
11. Falls die druckempfindliche Sicherheitseinrichtung ausgelöst wird, bedeutet dies, dass ein kritisches Druckniveau in der Kartusche erreicht ist und das Gerät nicht verwendet werden darf, bis es vollständig abgekühlt ist. Die druckempfindliche Sicherheitseinrichtung darf nicht umgangen werden.
12. Keine Änderungen am Gerät vornehmen.
13. Prüfen Sie, dass die Dichtungen (zwischen Gerät und Gaskartusche oder Gasflasche) vorhanden und in gutem Zustand sind, bevor Sie die Gaskartusche oder die Gasflasche anschließen.
14. Benutzen Sie kein Gerät mit beschädigten oder abgenutzten Dichtungen.
15. Benutzen Sie kein Gerät, das undicht oder schadhaf ist oder das nicht ordnungsgemäß arbeitet.
16. Prüfen Sie die Dichtungen vor Anschluss einer neuen Gaskartusche oder Gasflasche an das Gerät.

Anmerkungen

1. Stellen Sie sicher, dass der Zündschalter ausgeschaltet ist, bevor Sie die Gaskartusche einsetzen.
2. Bitte halten Sie den Gaskocher trocken, sauber und vermeiden Sie Korrosion.
3. Halten Sie die Gaskartuschenaufnahme sauber.
4. Lagern Sie den Gaskocher und die Gaskartusche getrennt auf. Bei Verwendung auf ausreichende Sauerstoffzufuhr achten und die Luftöffnungen des Gaskochers nicht abdecken.
5. Gaskartuschen müssen an einem gut belüfteten Ort, vorzugsweise im Freien und fern von allen möglichen Zündquellen, wie offenen Flammen, Zündflammen, elektrischen Kochgeräten, und entfernt von anderen Personen gewechselt werden.
6. Wenn die Gaskartusche automatisch von dem magnetischen Saugventil abspringt, überprüfen Sie bitte den Gaskocher und Umgebung. Wenn alles in Ordnung ist, installieren Sie die Gaskartusche neu.
7. Max. Durchmesser von benutztem Topf darf 22 cm nicht überschreiten. Sollte der Topf den Kartuschenschacht überragen, kann es zu einer Überhitzung der Gaskartusche führen!
8. Dieses Gerät darf ausschließlich mit Butan-Kartuschen vom Typ MSF-1A betrieben werden.

Skizze

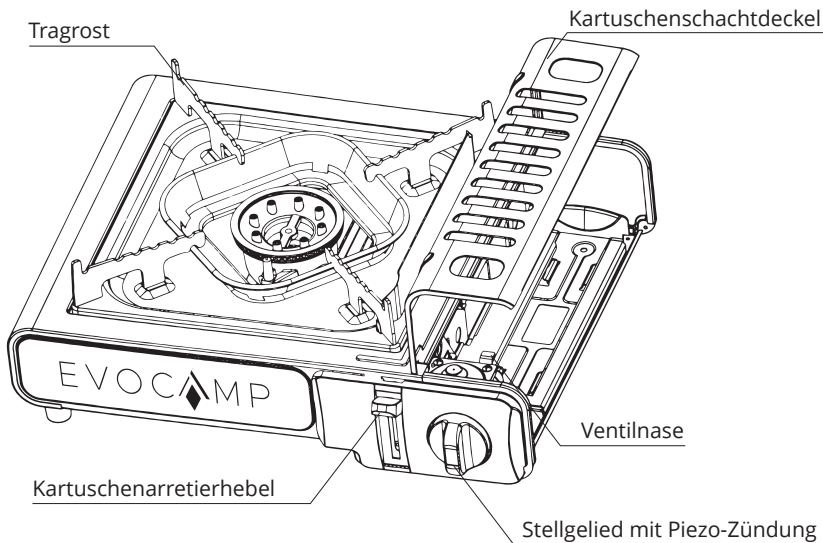

Spezifikationen

Zündmethode:	Piezelektrische Zündung
Gasart:	Butan
Kategorie:	Unmittelbarer Druck
Verbrennungsleistung:	2,0 kW
Material:	Kaltgeformter Stahl, Plastik, Keramik
Gasverbrauch:	146 g/h
Gewicht:	1,5 kg
Abmasse:	340 × 280 × 115 mm

Bedienungsanweisungen

1. Warnaufkleber beachten!
2. Öffnen Sie den Kartuschenschachtdeckel und legen Sie die Gaskartusche mit dem Kopf nach vorne ein, sodass die Aussparung nach oben zeigt und in der Ventillführung justiert wird [Bild 1].
3. Drücken Sie dann den Kartuschenarretierhebel herunter [Bild 2].
4. Anschließend drehen Sie das Stellglied ganz nach links auf „Zündposition“, bis das Klicken der Zündvorrichtung erfolgt [Bild 3].
5. Sollte keine Zündung erfolgen, wiederholen Sie diesen Vorgang.
6. Danach regeln Sie das Stellglied in die gewünschte Position [Bild 4].

VORSICHT: Zugängige Teile könnten sehr heiß sein. Kleinkinder vom Gerät fernhalten.

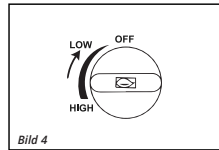
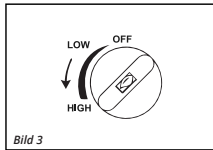
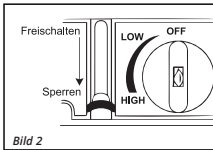
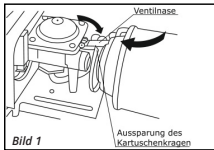

Nach Gebrauch:

7. Drehen Sie das Stellglied in die OFF-Stellung und stellen Sie den Kartuschenarretierhebel in OFF-Position.
8. Im Notfall können Sie den Kartuschenarretierhebel auch sofort in OFF-Position schalten.
9. Zu Ihrer Sicherheit entnehmen Sie die Gaskartusche nach jedem Gebrauch aus dem Kartuschenschacht.
10. Gaskartusche mit der Schutzkappe versehen und an einem gut belüfteten und kühlen Ort aufbewahren.
11. Der Gaskocher sollte nach jedem Gebrauch von evtl. Speise- und Fettresten gesäubert werden.
12. Überprüfen Sie den Kocher auf eventuelle Beschädigungen und allgemeine Aspekte. Sofern erforderlich, entfernen Sie Verunreinigungen.

Bei Fragen wenden Sie sich an: info@evocamp.de oder telefonisch an die +49 (0) 511 5151 4030.

Falls erforderlich, senden Sie den Kocher zusammengepackt, in einer geeigneten Verpackung, ohne Gaskartusche zum Reparaturservice.

Security warnings

1. The device may only be operated in well-ventilated rooms.
2. The temperature can get very hot. Do not touch or hold any part of your body over the gas cooker while it is in use.
3. Keep away from flammable and explosive objects when using.
4. Make sure the ignition switch is off before installing the gas cartridge.
5. Do not move the gas container or gas cartridge while the appliance is in use.
6. If you notice unusual noises, a leak (smell of gas) when using the device, you must switch off the gas cooker immediately and disconnect the gas cartridge from the device.
7. Prepare a safe, horizontal and level surface for using the gas cooker. Only use the gas stove in places where there is no possibility of the surface being deformed or discolored due to the reflected heat from the gas stove.
8. When using the cooker, keep a minimum distance of at least 50 cm from adjacent surfaces, such as walls.
9. It can be dangerous to try to connect different types of gas cartridges.
10. If gas is leaking from your unit (smell of gas), take it outside immediately to an area with good air circulation and no source of ignition where the leak can be found and repaired. Only check the tightness of your device outdoors. Never search for a leak with a flame, use soapy water!
11. If the pressure sensitive safety device is triggered, it means that a critical pressure level has been reached in the cartridge and the device must not be used until it has completely cooled down. The pressure-sensitive safety device must not be bypassed.
12. Do not make any changes to the device.
13. Check that the seals (between the appliance and the gas cartridge or cylinder) are present and in good condition before connecting the gas cartridge or cylinder.
14. Do not use the appliance if the seals are damaged or worn.
15. Do not use the appliance if it leaks, is defective, or does not operate properly.
16. Inspect the seals before connecting a new gas cartridge or cylinder to the appliance.

Remarks

1. Make sure the ignition switch is off before inserting the gas cartridge.
2. Please keep the gas stove dry, clean and avoid corrosion.
3. Keep the gas cartridge holder clean.
4. Store the gas stove and the gas cartridge separately. When using, make sure there is a sufficient supply of oxygen and do not cover the air openings of the gas cooker.
5. Gas cartridges must be changed in a well-ventilated place, preferably outdoors, away from all possible sources of ignition such as open flames, pilot lights, electrical cooking

appliances and away from other people.

6. If the gas cartridge automatically pops off the magnetic suction valve, please check the gas cooker and the surrounding area. If everything is ok, reinstall the gas cartridge.
7. Max. Diameter of used pot must not exceed 22 cm. If the pot protrudes beyond the cartridge shaft, the gas cartridge may overheat!
8. This device must only be used with MSF-1A butane cartridges.

Sketch

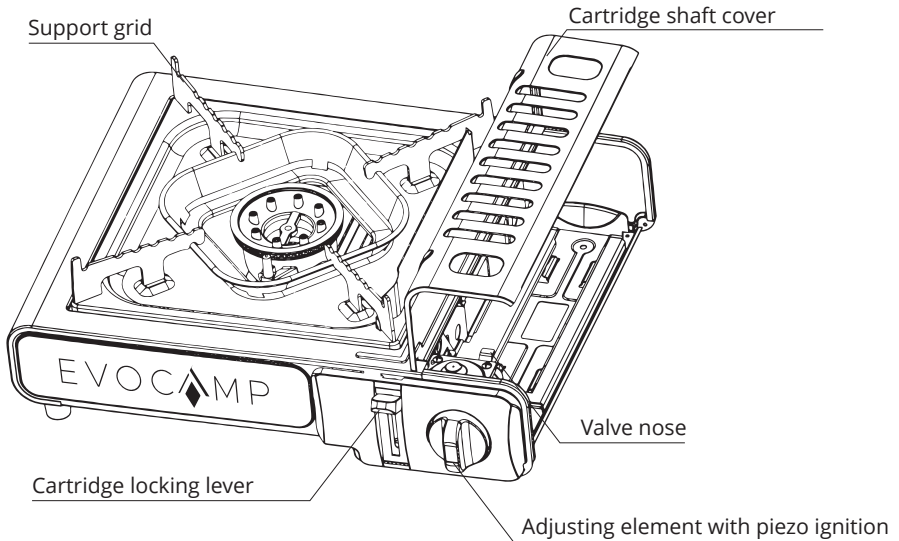

Specifications

Ignition Method:	Piezelektrische Zündung
Type of Gas:	Butan
Category:	Unmittelbarer Druck
Combustion Power:	2,0 kW
Material:	Cold-formed steel, plastic, ceramic
Gas consumption:	146 g/h
Weight:	1,5 kg
Dimensions:	340 × 280 × 115 mm

Operating instructions

1. Note the warning sticker!
2. Open the cartridge compartment cover and insert the gas cartridge upside down so that the recess is facing up and is adjusted in the valve guide [Fig. 1].
3. Then press down the cartridge locking lever [Fig. 2].
4. Then turn the actuator all the way to the left to the ignition position until the ignition device clicks [Fig. 3].
5. If there is no ignition, repeat this process.
6. Then adjust the actuator to the required position [Fig.4].



CAUTION:

Accessible parts may be very hot. Keep small children away from the device.

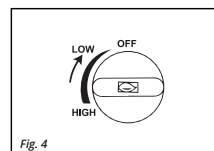
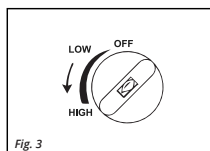
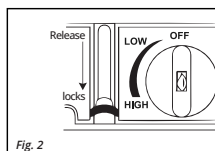
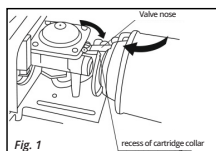

After usage:

7. Turn the actuator to the OFF position and move the cartridge locking lever to the OFF position.
8. In an emergency, you can also switch the cartridge locking lever to the OFF position immediately.
9. For your safety, remove the gas cartridge from the cartridge slot after each use.
10. Put the protective cap on the gas cartridge and store it in a well-ventilated and cool place.
11. The gas cooker should be cleaned of any leftover food and fat after each use.
12. Check the stove for any damage and general aspects. If necessary, remove any impurities.

Service

- If you have any questions, please contact: info@evocamp.de or call +49 (0) 511 5151 4030.
- If necessary, send the stove together, in a suitable packaging, without the gas cartridge to the repair service.

Avvisi di sicurezza

1. Il dispositivo può essere utilizzato solo in ambienti ben ventilati.
2. La temperatura può diventare molto alta. Non toccare o tenere nessuna parte del corpo sopra il fornello a gas mentre è in uso.
3. Tenere lontano da oggetti infiammabili ed esplosivi durante l'utilizzo.
4. Assicurarsi che l'interruttore di accensione sia spento prima di installare la cartuccia del gas.
5. Non spostare il contenitore del gas o la cartuccia del gas mentre l'apparecchio è in uso.
6. Se si avvertono rumori insoliti, una perdita (odore di gas) durante l'utilizzo del dispositivo, è necessario spegnere immediatamente il fornello a gas e scollegare la cartuccia del gas dal dispositivo.
7. Preparare una superficie sicura, orizzontale e piana per l'utilizzo del fornello a gas. Utilizzare il fornello a gas solo in luoghi in cui non vi è la possibilità che la superficie si deformi o scolorisca a causa del calore riflesso dal fornello a gas.
8. Quando si utilizza la cucina, mantenere una distanza minima di almeno 50 cm dalle superfici adiacenti, come le pareti.
9. Può essere pericoloso cercare di collegare diversi tipi di cartucce di gas.
10. Se il gas fuoriesce dall'unità (odore di gas), portarlo immediatamente all'aperto in un'area con una buona circolazione dell'aria e nessuna fonte di ignizione dove la perdita può essere trovata e riparata. Controlla solo la tenuta del tuo dispositivo all'aperto. Non cercare mai una perdita con una fiamma, usa acqua saponata!
11. Se interviene il dispositivo di sicurezza sensibile alla pressione, significa che è stato raggiunto un livello di pressione critico nella cartuccia e il dispositivo non deve essere utilizzato finché non si è completamente raffreddato. Il dispositivo di sicurezza sensibile alla pressione non deve essere bypassato.
12. Non apportare modifiche al dispositivo.
13. Verificate che le guarnizioni (tra l'apparecchio e la cartuccia o bombola di gas) siano presenti e in buone condizioni prima di collegare la cartuccia o la bombola.
14. Non utilizzare l'apparecchio se le guarnizioni sono danneggiate o consumate.
15. Non utilizzare l'apparecchio se è difettoso, perde gas o non funziona correttamente.
16. Controllate le guarnizioni prima di collegare una nuova cartuccia o bombola di gas all'apparecchio.

Remarks

1. Assicurarsi che l'interruttore di accensione sia spento prima di inserire la cartuccia del gas.
2. Tenere la stufa a gas asciutta, pulita ed evitare la corrosione.
3. Tenere pulito il portacartuccia del gas.
4. Conservare separatamente il fornello a gas e la cartuccia del gas. Durante l'utilizzo, assicurarsi che vi sia una fornitura sufficiente di ossigeno e non coprire le prese d'aria

del fornello a gas.

5. Le cartucce di gas devono essere sostituite in un luogo ben ventilato, preferibilmente all'aperto, lontano da tutte le possibili fonti di ignizione come fiamme libere, fiamme pilota, apparecchi di cottura elettrici e lontano da altre persone.
6. Se la cartuccia del gas fuoriesce automaticamente dalla valvola di aspirazione magnetica, controllare il fornello a gas e l'area circostante. Se tutto è ok, reinstallare la cartuccia del gas.
7. Max. Il diametro del vaso usato non deve superare i 22 cm. Se il vaso sporge oltre l'albero della cartuccia, la cartuccia del gas potrebbe surriscaldarsi!
8. Questo dispositivo deve essere utilizzato solo con cartucce di butano MSF-1A.

Schizzo

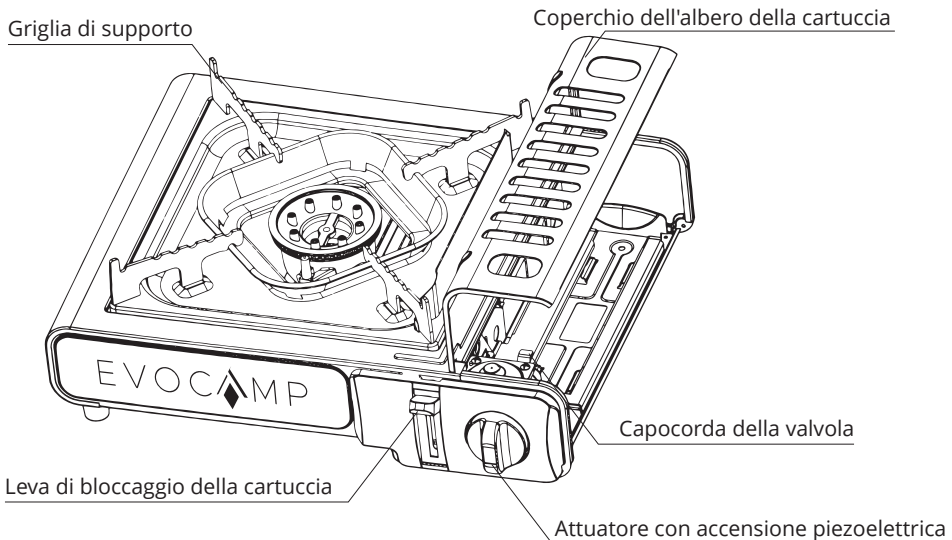

Specifiche:

Metodo di accensione:	Accensione piezoelettrica
Tipo di gas:	Gas butano
Categoria:	Pressione immediata
Potenza di combustione:	2,0 kW
Materiale:	Acciaio stampato a freddo, plastica, ceramica
Consumo di gas:	146 g/h
Peso:	1,5 kg
Dimensioni	340 × 280 × 115 mm

Istruzioni per l'uso

1. Notare l'adesivo di avvertenza!
2. Aprire il coperchio del vano cartuccia e inserire la cartuccia del gas capovolta in modo che l'incavo sia rivolto verso l'alto e sia regolato nella guida della valvola [Fig. 1].
3. Quindi premere verso il basso la leva di bloccaggio della cartuccia [Fig.2].
4. Quindi ruotare l'attuatore completamente a sinistra in posizione di accensione finché il dispositivo di accensione non scatta [Fig. 3].
5. Se non c'è accensione, ripetere questo processo.
6. Quindi regolare l'attuatore nella posizione desiderata [Fig. 4].



ATTENZIONE:

Le parti accessibili possono essere molto calde. Tenere i bambini piccoli lontano dal dispositivo.

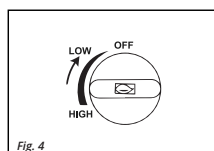
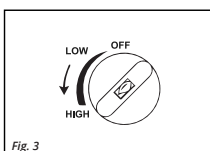
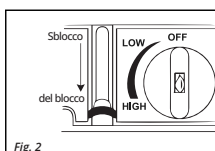
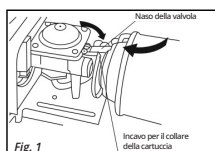

Dopo l'uso:

7. Ruotare l'attuatore in posizione OFF e spostare la leva di bloccaggio della cartuccia in posizione OFF.
8. In caso di emergenza, è anche possibile portare immediatamente la leva di bloccaggio della cartuccia in posizione OFF.
9. Per motivi di sicurezza, rimuovere la cartuccia del gas dallo slot della cartuccia dopo ogni utilizzo.
10. Riporre il tappo di protezione sulla cartuccia di gas e conservarla in un luogo ben ventilato e fresco.
11. Il fornello a gas deve essere pulito da ogni residuo di cibo e grasso dopo ogni utilizzo.
12. Controllare che la pentola non presenti danni e aspetti generali. Se necessario, rimuovere le impurità.

Servizio

- In caso di domande, contattare: info@evocamp.de o chiamare il numero +49 (0) 511 5151 4030.
- Se necessario, inviare la stufa insieme, in un imballo adeguato, senza la cartuccia del gas al servizio di riparazione.

Avertissements de sécurité

1. L'appareil ne doit être utilisé que dans des pièces bien ventilées.
2. La température peut devenir très élevée. Ne touchez et ne tenez aucune partie de votre corps au-dessus de la cuisinière à gaz pendant son utilisation.
3. Tenir à l'écart des objets inflammables et explosifs lors de l'utilisation.
4. Assurez-vous que le contacteur d'allumage est éteint avant d'installer la cartouche de gaz.
5. Ne déplacez pas la bouteille de gaz ou la cartouche de gaz lorsque l'appareil est en cours d'utilisation.
6. Si vous remarquez des bruits inhabituels, une fuite (odeur de gaz) lors de l'utilisation de l'appareil, vous devez éteindre immédiatement la cuisinière à gaz et débrancher la cartouche de gaz de l'appareil.
7. Préparez une surface sûre, horizontale et plane pour utiliser la cuisinière à gaz. N'utilisez le réchaud à gaz que dans des endroits où il n'y a aucun risque que la surface soit déformée ou décolorée en raison de la chaleur réfléchiée par le réchaud à gaz.
8. Lors de l'utilisation de la cuisinière, maintenez une distance minimale d'au moins 50 cm des surfaces adjacentes, telles que les murs.
9. Il peut être dangereux d'essayer de connecter différents types de cartouches de gaz.
10. Si du gaz fuit de votre appareil (odeur de gaz), amenez-le immédiatement à l'extérieur dans une zone avec une bonne circulation d'air et aucune source d'inflammation où la fuite peut être trouvée et réparée. Vérifiez l'étanchéité de votre appareil uniquement à l'extérieur. Ne cherchez jamais une fuite avec une flamme, utilisez de l'eau savonneuse!
11. Si le dispositif de sécurité sensible à la pression se déclenche, cela signifie qu'un niveau de pression critique a été atteint dans la cartouche et l'appareil ne doit pas être utilisé tant qu'il n'a pas complètement refroidi. Le dispositif de sécurité sensible à la pression ne doit pas être contourné.
12. N'apportez aucune modification à l'appareil.
13. Vérifiez que les joints (entre l'appareil et la cartouche ou la bouteille de gaz) sont présents et en bon état avant de raccorder la cartouche ou la bouteille de gaz.
14. N'utilisez pas l'appareil si les joints sont endommagés ou usés.
15. N'utilisez pas l'appareil s'il fuit, est défectueux ou ne fonctionne pas correctement.
16. Inspectez les joints avant de raccorder une nouvelle cartouche ou bouteille de gaz à l'appareil.

Remarques

1. Assurez-vous que le contacteur d'allumage est éteint avant d'insérer la cartouche de gaz.
2. Veuillez garder la cuisinière à gaz sèche, propre et éviter la corrosion.

3. Gardez le porte-cartouche de gaz propre.
4. Rangez le réchaud à gaz et la cartouche de gaz séparément. Lors de l'utilisation, assurez-vous qu'il y a suffisamment d'oxygène et ne couvrez pas les ouvertures d'aération de la cuisinière à gaz.
5. Les cartouches de gaz doivent être changées dans un endroit bien aéré, de préférence à l'extérieur, loin de toutes sources d'inflammation possibles telles que flammes nues, veilleuses, appareils électriques de cuisson et loin d'autres personnes.
6. Si la cartouche de gaz sort automatiquement de la soupape d'aspiration magnétique, veuillez vérifier la cuisinière à gaz et la zone environnante. Si tout va bien, réinstallez la cartouche de gaz.
7. Le diamètre max. Le diamètre maximal du récipient utilisé ne doit pas dépasser 22 cm. Si la casserole dépasse le logement de la cartouche, cela peut entraîner une surchauffe de la cartouche de gaz !
8. Cet appareil ne doit être utilisé qu'avec des cartouches de butane MSF-1A.

Esquisser

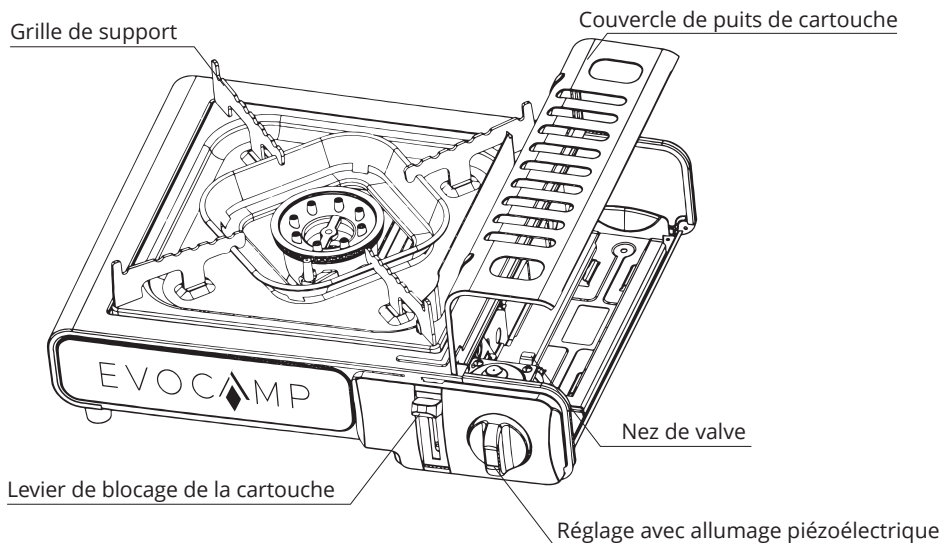

Caractéristiques:

Méthode d'allumage:	Allumage piézoélectrique
Type de gaz:	Gaz butane
Catégorie:	Pression immédiate
Puissance de combustion:	2,0 kW
Matériau:	Acier formé à froid, plastique, céramique
Consommation de gaz:	146 g/h
Poids:	1,5 kg
Dimensions:	340 × 280 × 115 mm

Mode d'emploi

1. Notez l'autocollant d'avertissement !
2. Ouvrez le couvercle du compartiment de la cartouche et insérez la cartouche de gaz à l'envers de sorte que l'évidement soit orienté vers le haut et ajusté dans le guide de soupape [Fig. 1].
3. Appuyez ensuite sur le levier de verrouillage de la cartouche [Fig. 2].
4. Tournez ensuite l'actionneur à fond vers la gauche en position d'allumage jusqu'à ce que le dispositif d'allumage s'enclenche [Fig. 3].
5. S'il n'y a pas d'allumage, répétez ce processus.
6. Réglez ensuite l'actionneur dans la position requise [Fig.4].



ATTENTION:

Les pièces accessibles peuvent être très chaudes. Tenez les jeunes enfants éloignés de l'appareil.

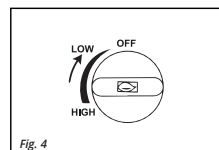
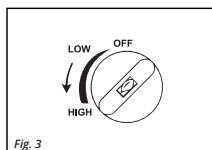
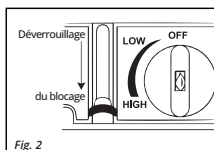
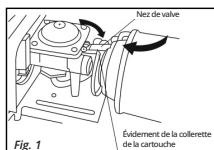

Après utilisation:

7. Tourner l'actionneur en position OFF et déplacer le levier de verrouillage de la cartouche en position OFF.
8. En cas d'urgence, vous pouvez également mettre immédiatement le levier de verrouillage de la cartouche en position OFF.
9. Pour votre sécurité, retirez la cartouche de gaz de son emplacement après chaque utilisation.
10. Mettez le capuchon de protection sur la cartouche de gaz et stockez-la dans un endroit bien ventilé et frais.
11. La cuisinière à gaz doit être nettoyée de tout reste de nourriture et de graisse après

chaque utilisation.

12. Vérifier que le réchaud n'est pas endommagé et qu'il n'y a pas de problèmes généraux.

Si nécessaire, enlever les impuretés.

Servizio

- Si vous avez des questions, veuillez contacter : info@evocamp.de ou appeler le +49 (0) 511 5151 4030.
- Si nécessaire, envoyer le réchaud ensemble, dans un emballage adapté, sans la cartouche de gaz au service de réparation.

Advertencias de seguridad

1. El dispositivo solo debe utilizarse en habitaciones bien ventiladas.
2. La temperatura puede subir mucho. No toque ni sostenga ninguna parte de su cuerpo sobre la cocina de gas mientras está en uso.
3. Manténgase alejado de objetos inflamables y explosivos cuando lo use.
4. Asegúrese de que el interruptor de encendido esté apagado antes de instalar el cartucho de gas.
5. No mueva el contenedor de gas o el cartucho de gas mientras el aparato está en uso.
6. Si nota ruidos inusuales, una fuga (olor a gas) al usar el dispositivo, debe apagar la cocina de gas inmediatamente y desconectar el cartucho de gas del dispositivo.
7. Prepare una superficie segura, horizontal y nivelada para usar la cocina de gas. Utilice la estufa de gas únicamente en lugares donde no haya posibilidad de que la superficie se deforme o decolore debido al calor reflejado de la estufa de gas.
8. Cuando utilice la cocina, mantenga una distancia mínima de al menos 50 cm de las superficies adyacentes, como las paredes.
9. Puede ser peligroso intentar conectar diferentes tipos de cartuchos de gas.
10. Si hay una fuga de gas de su unidad (olor a gas), llévela afuera inmediatamente a un área con buena circulación de aire y sin fuente de ignición donde se pueda encontrar y reparar la fuga. Solo verifique la estanqueidad de su dispositivo al aire libre. ¡Nunca busque una fuga con una llama, use agua jabonosa!
11. Si se activa el dispositivo de seguridad sensible a la presión, significa que se ha alcanzado un nivel de presión crítico en el cartucho y no se debe utilizar el dispositivo hasta que se haya enfriado por completo. El dispositivo de seguridad sensible a la presión no debe puentearse.
12. No realice ningún cambio en el dispositivo.
13. Compruebe que las juntas (entre el aparato y el cartucho o cilindro de gas) estén presentes y en buen estado antes de conectar el cartucho o cilindro.
14. No utilice el aparato si las juntas están dañadas o desgastadas.
15. No utilice el aparato si tiene fugas, está defectuoso o no funciona correctamente.
16. Inspeccione las juntas antes de conectar un cartucho o cilindro de gas nuevo al aparato.

Observaciones

1. Asegúrese de que el interruptor de encendido esté apagado antes de insertar el cartucho de gas.
2. Mantenga la estufa de gas seca, limpia y evite la corrosión.
3. Mantenga limpio el soporte del cartucho de gas.
4. Guarde la estufa de gas y el cartucho de gas por separado. Al usarlo, asegúrese de que haya suficiente suministro de oxígeno y no cubra las aberturas de aire de la cocina de gas.
5. Los cartuchos de gas deben cambiarse en un lugar bien ventilado, preferiblemente al

aire libre, lejos de todas las posibles fuentes de ignición, como llamas abiertas, luces piloto, aparatos eléctricos de cocina y lejos de otras personas.

6. Si el cartucho de gas sale automáticamente de la válvula de succión magnética, verifique la cocina de gas y el área circundante. Si todo está bien, vuelva a instalar el cartucho de gas.
7. Max. El diámetro de la maceta utilizada no debe superar los 22 cm. Si la olla sobresale del eje del cartucho, ¡el cartucho de gas puede sobrecalentarse!
8. Este dispositivo solo debe usarse con cartuchos de butano MSF-1A.

Bosquejo

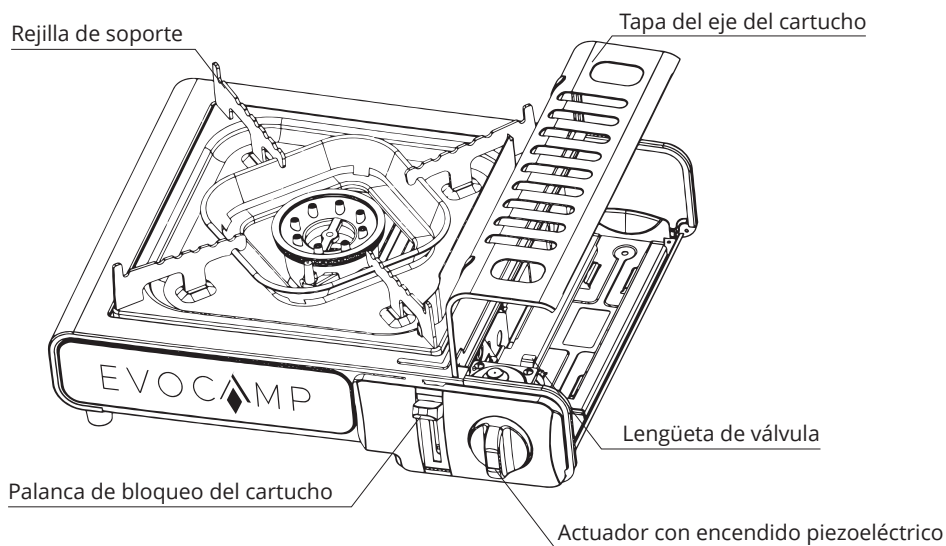

Especificaciones:

Método de encendido:	Allumage piézoélectrique
Tipo de gas:	Gaz butane
Categoría:	Pression immédiate
Potencia de combustión:	2,0 kW
Material:	Acero conformado en frío, plástico, cerámica
Consumo de gas:	146 g/h
Peso:	1,5 kg
Dimensiones:	340 × 280 × 115 mm

Mode d'emploi

1. Observe la etiqueta de advertencia!
2. Abra la tapa del compartimiento del cartucho e inserte el cartucho de gas boca abajo de modo que el hueco quede hacia arriba y se ajuste en la guía de la válvula [Fig. 1].
3. Luego presione hacia abajo la palanca de bloqueo del cartucho [Fig. 2].
4. Luego gire el actuador completamente hacia la izquierda hasta la posición de encendido hasta que el dispositivo de encendido haga clic [Fig.3].
5. Si no hay encendido, repita este proceso.
6. Luego ajuste el actuador a la posición requerida [Fig. 4].



PRECAUCIÓN:

Las piezas accesibles pueden estar muy calientes. Mantenga a los niños pequeños alejados del dispositivo.

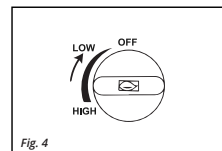
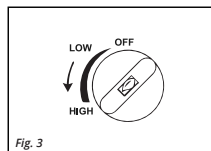
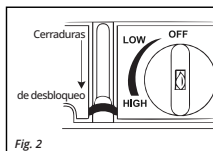
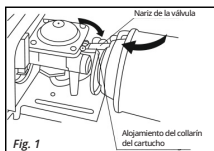

Después del uso:

7. Gire el actuador a la posición de APAGADO y mueva la palanca de bloqueo del cartucho a la posición de APAGADO.
8. En caso de emergencia, también puede cambiar la palanca de bloqueo del cartucho a la posición APAGADO inmediatamente.
9. Para su seguridad, retire el cartucho de gas de la ranura del cartucho después de cada uso.
10. Coloque el tapón protector en el cartucho de gas y guárdelo en un lugar bien ventilado y fresco.
11. La cocina de gas debe limpiarse de restos de comida y grasa después de cada uso.
12. Compruebe si la cocina presenta daños y aspectos generales. Si es necesario, elimine las impurezas.

Servizio

- Si tiene alguna pregunta, comuníquese con: info@evocamp.de o llame al +49 (0) 511 5151 4030.
- Si es necesario, enviar la estufa junta, en un embalaje adecuado, sin el cartucho de gas al servicio de reparación.

Veiligheidswaarschuwingen

1. Het apparaat mag alleen in goed geventileerde ruimtes worden gebruikt.
2. De temperatuur kan zeer hoog oplopen. Raak de gasfornuis niet aan of houd geen enkel lichaamsdeel erboven tijdens gebruik.
3. Houd tijdens gebruik afstand van ontvlambare en explosieve objecten.
4. Zorg ervoor dat de ontstekingschakelaar is uitgeschakeld voordat u de gaspatroon installeert.
5. Verplaats de gascontainer of gaspatroon niet terwijl het apparaat in gebruik is.
6. Als u ongebruikelijke geluiden of een lek (gasgeur) opmerkt bij het gebruik van het apparaat, moet u onmiddellijk het gasfornuis uitschakelen en de gaspatroon van het apparaat loskoppelen.
7. Zorg voor een veilige, horizontale en vlakke ondergrond voor het gebruik van het gasfornuis. Gebruik het gasfornuis alleen op plaatsen waar er geen kans is dat het oppervlak vervormd of verkleurd raakt door de gereflecteerde hitte van het gasfornuis.
8. Houd bij het gebruik van het fornuis een minimale afstand van ten minste 50 cm van aangrenzende oppervlakken, zoals muren.
9. Het kan gevaarlijk zijn om te proberen verschillende soorten gaspatronen aan te sluiten.
10. Als er gas lekt uit uw apparaat (gasgeur), breng het onmiddellijk naar buiten naar een goed geventileerde plek zonder ontstekingsbronnen, waar het lek kan worden geïdentificeerd en gerepareerd. Controleer de dichtheid van uw apparaat alleen buitenshuis. Zoek nooit naar een lek met een vlam, gebruik zeepsop!
11. Als het drukgevoelige veiligheidsmechanisme wordt geactiveerd, betekent dit dat een kritieke druk in de patroon is bereikt en dat het apparaat niet mag worden gebruikt totdat het volledig is afgekoeld. Het drukgevoelige veiligheidsmechanisme mag niet worden omzeild.
12. Breng geen wijzigingen aan het apparaat aan.
13. Controleer of de afdichtingen (tussen het apparaat en de gaspatroon of gasfles) aanwezig zijn en in goede staat verkeren voordat u de gaspatroon of gasfles aansluit.
14. Gebruik het apparaat niet als de afdichtingen beschadigd of versleten zijn.
15. Gebruik het apparaat niet als het lekt, defect is of niet goed werkt.
16. Inspecteer de afdichtingen voordat u een nieuwe gaspatroon of gasfles op het apparaat aansluit.

Opmerkingen

1. Zorg ervoor dat de ontstekingschakelaar uit staat voordat u de gaspatroon plaatst.
2. Houd het gasfornuis droog, schoon en voorkom corrosie.
3. Houd de gaspatroonhouder schoon.
4. Bewaar het gasfornuis en de gaspatroon apart. Zorg er bij gebruik voor dat er voldoende zuurstoftoevoer is en dek de luchtopeningen van het gasfornuis niet af.
5. Gaspatronen moeten worden vervangen op een goed geventileerde plaats, bij

voorkeur buitenshuis, ver weg van mogelijke ontstekingsbronnen zoals open vlammen, waakvlammen, elektrische kookapparatuur en andere personen.

6. Als de gaspatroon automatisch loskomt van het magnetische zuigventiel, controleer dan het gasfornuis en de omgeving. Als alles in orde is, plaats de gaspatroon opnieuw.
7. De maximale diameter van de gebruikte pan mag niet groter zijn dan 22 cm. Als de pan buiten de patroonas uitsteekt, kan de gaspatroon oververhit raken!
8. Dit apparaat mag alleen worden gebruikt met MSF-1A butaanpatronen.

Sketch

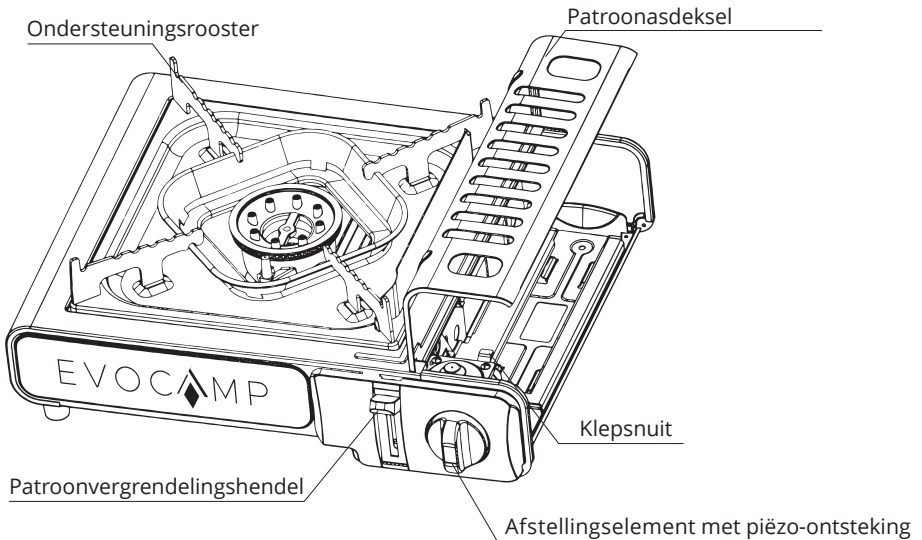

Specificaties

Ontstekingsmethode:	Piezo-elektrische ontsteking
Gastype:	Butaan
Categorie:	Directe druk
Verbrandingsvermogen:	2,0 kW
Materiaal:	Koudgevormd staal, kunststof, keramiek
Gasverbruik:	146 g/u
Gewicht:	1,5 kg
Afmetingen:	340 × 280 × 115 mm

Bedieningsinstructies

1. Let op de waarschuwingssticker!
2. Open het deksel van het patrooncompartiment en plaats de gaspatroon ondersteboven zodat de uitsparing naar boven wijst en correct is uitgelijnd in de klepgeleider [Afbeelding 1].
3. Druk vervolgens de patroonvergrendelingshendel naar beneden [Afbeelding 2].
4. Draai daarna de regelaar helemaal naar links naar de ontstekingspositie totdat het ontstekingsmechanisme klikt [Afbeelding 3].
5. Als er geen ontsteking plaatsvindt, herhaal dit proces.
6. Stel vervolgens de regelaar in op de gewenste positie [Afbeelding 4].



WAARSCHUWING:

Toegankelijke delen kunnen zeer heet worden. Houd kleine kinderen uit de buurt van het apparaat.

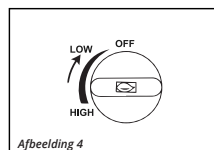
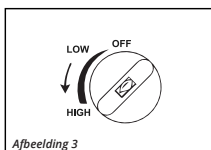
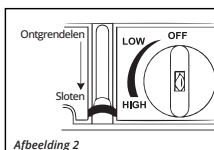
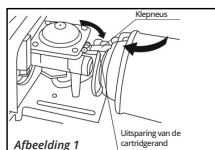

Na gebruik:

7. Draai de actuator naar de UIT-positie en zet de patroonvergrendelingshendel in de UIT-positie.
8. In geval van nood kunt u de patroonvergrendelingshendel onmiddellijk in de UIT-positie zetten.
9. Verwijder voor uw veiligheid de gaspatroon na elk gebruik uit het patroonvak.
10. Plaats de beschermkap op de gaspatroon en bewaar deze op een goed geventileerde en koele plaats.
11. De gaskookplaat moet na elk gebruik worden schoongemaakt van achtergebleven voedsel en vet.
12. Controleer het fornuis op eventuele schade en algemene aspecten. Verwijder indien nodig onzuiverheden.

Service

- Als u vragen heeft, neem dan contact op via: info@evocamp.de of bel +49 (0) 511 5151 4030.
- Indien nodig, stuur de kooktoestel samen met een geschikte verpakking, zonder de gascartouche, naar de reparatieservice.

Security warnings

1. Urządzenie może być obsługiwane tylko w dobrze wentylowanych pomieszczeniach.
2. Temperatura może stać się bardzo wysoka. Nie dotykaj ani nie trzymaj żadnej części ciała nad kuchenką gazową podczas jej użytkowania.
3. Trzymaj z dala od łatwopalnych i wybuchowych przedmiotów podczas użytkowania.
4. Upewnij się, że przełącznik zapłonu jest wyłączony przed zainstalowaniem kartridża gazowego.
5. Nie przemieszczaj zbiornika gazu ani kartridża gazowego podczas użytkowania urządzenia.
6. Jeśli zauważysz nietypowe dźwięki, wyciek (zapach gazu) podczas korzystania z urządzenia, natychmiast wyłącz kuchenkę gazową i odłącz kartridż gazowy od urządzenia.
7. Przygotuj bezpieczną, poziomą i stabilną powierzchnię do używania kuchenki gazowej.
8. Używaj kuchenki gazowej tylko w miejscach, gdzie nie ma ryzyka odkształcenia lub zabarwienia powierzchni z powodu odbitego ciepła z kuchenki gazowej.
9. Podczas używania kuchenki zachowaj minimalną odległość co najmniej 50 cm od sąsiednich powierzchni, takich jak ściany.
10. Próba podłączenia różnych rodzajów kartridży gazowych może być niebezpieczna. Jeśli gaz wycieka z urządzenia (zapach gazu), natychmiast wynieś je na zewnątrz w miejsce z dobrą wentylacją i bez źródeł zapłonu, gdzie można znaleźć i naprawić wyciek.
11. Sprawdzaj szczelność urządzenia tylko na zewnątrz. Nigdy nie szukaj wycieku za pomocą płomienia, używaj wody z mydłem!
Jeśli urządzenie bezpieczeństwa wrażliwe na ciśnienie zostanie uruchomione, oznacza to, że w kartridżu osiągnięto krytyczny poziom ciśnienia i urządzenie nie może być używane, dopóki nie ostygnie całkowicie. Urządzenie bezpieczeństwa nie może zostać obejścięte.
12. Nie dokonuj żadnych zmian w urządzeniu.
13. Przed podłączeniem kartusza lub butli gazowej upewnij się, że uszczelki (między urządzeniem a kartuszem lub butlą) są obecne i w dobrym stanie.
14. Nie używaj urządzenia, jeśli uszczelki są uszkodzone lub zużyte.
15. Nie używaj urządzenia, jeśli występują wycieki, usterki lub nie działa ono prawidłowo.
16. Sprawdź stan uszczelek przed podłączeniem nowego kartusza lub butli gazowej do urządzenia.

Uwagi

1. Upewnij się, że przełącznik zapłonu jest wyłączony przed włożeniem kartridża gazowego.
2. Proszę utrzymywać kuchenkę gazową w suchym, czystym stanie i unikać korozji.
3. Utrzymuj uchwyt kartridża gazowego w czystości.

4. Przechowuj kuchenkę gazową i kartridż gazowy osobno. Podczas użytkowania upewnij się, że jest zapewniony odpowiedni dostęp do tlenu i nie zakrywaj otworów wentylacyjnych kuchenki gazowej.
5. Kartridże gazowe należy wymieniać w dobrze wentylowanym miejscu, najlepiej na zewnątrz, z dala od wszelkich potencjalnych źródeł zapłonu, takich jak otwarty ogień, świece zapłonowe, urządzenia elektryczne do gotowania oraz z dala od innych osób.
6. Jeśli kartridż gazowy automatycznie wypnie się z zaworu magnetycznego, proszę sprawdzić kuchenkę gazową i otoczenie. Jeśli wszystko jest w porządku, ponownie zainstaluj kartridż gazowy.
7. Maksymalna średnica używanego garnka nie może przekraczać 22 cm. Jeśli garnek wystaje poza wał kartridża, kartridż gazowy może przegrzać się!
8. To urządzenie może być używane tylko z kartridżami butanowymi MSF-1A.

Sketch

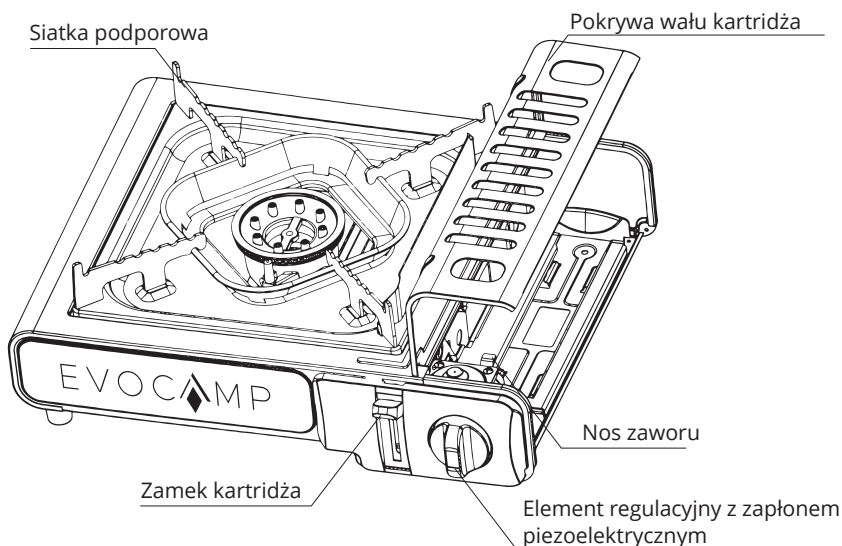

Specyfikacje

Metoda zapłonu:	Zapłon piezoelektryczny
Rodzaj gazu:	Butan
Kategoria:	Bezpośrednie ciśnienie
Moc spalania:	2,0 kW
Materiał:	Stal walcowana na zimno, plastik, ceramika
Zużycie gazu:	146 g/h

Waga: 1,5 kg
 Wymiary: 340 × 280 × 115 mm

Instrukcja obsługi

1. Zwróć uwagę na naklejkę ostrzegawczą!
2. Otwórz pokrywę komory na wkładkę gazową i włóż wkładkę gazową do góry nogami, tak aby wycięcie było skierowane do góry i pasowało do prowadnicy zaworu [Rys. 1].
3. Następnie naciśnij dźwignię blokady wkładki [Rys. 2].
4. Następnie obróć aktuator całkowicie w lewo do pozycji zapłonu, aż urządzenie zapłonowe kliknie [Rys. 3].
5. Jeśli zapłon nie nastąpi, powtórz ten proces.
6. Następnie ustaw aktuator w wymaganej pozycji [Rys. 4].



OSTRZEŻENIE:

Dostępne części mogą być bardzo gorące. Trzymaj małe dzieci z dala od urządzenia.

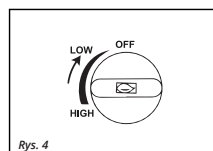
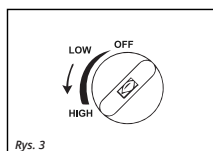
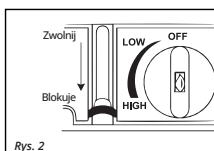
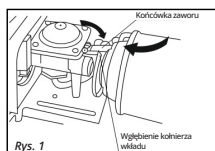

Po użyciu:

7. Obróć aktuator w pozycję OFF i przesun dźwignię blokady wkładki do pozycji OFF.
8. W razie nagłej potrzeby możesz natychmiast przełączyć dźwignię blokady wkładki na pozycję OFF.
9. Dla twojego bezpieczeństwa, usuń wkładkę gazową z komory po każdym użyciu.
10. Załóż osłonę ochronną na wkładkę gazową i przechowuj ją w dobrze wentylowanym, chłodnym miejscu.
11. Po każdym użyciu należy wyczyścić kuchenkę gazową z resztek jedzenia i tłuszczu.
12. Sprawdź kuchenkę pod kątem uszkodzeń i ogólnych aspektów. W razie potrzeby usuń zanieczyszczenia.

Serwis

- Jeśli masz jakiegokolwiek pytania, skontaktuj się z nami pod adresem: info@evocamp.de lub zadzwoń pod numer +49 (0) 511 5151 4030.

- W razie potrzeby wyślij piec w odpowiednim opakowaniu, bez kartridża gazowego, do serwisu naprawczego.

Säkerhetsvarningar

1. Enheten får endast användas i väl ventilerade rum.
2. Temperaturen kan bli mycket hög. Rör inte vid eller håll någon del av kroppen över gasköket när det är i användning.
3. Håll bort brännbara och explosiva föremål när du använder den.
4. Se till att tändningsomkopplaren är avstängd innan du installerar gaspatronen.
5. Flytta inte gasbehållaren eller gaspatronen när apparaten är i användning.
6. Om du hör ovanliga ljud eller känner lukt av gas när du använder enheten, stäng av gasköket omedelbart och koppla bort gaspatronen från enheten.
7. Förbered en säker, horisontell och jämn yta för användning av gasköket. Använd endast gasköket på ställen där ytan inte kan deformeras eller missfärgas av värmen från gasköket.
8. När du använder köket, håll ett minimumavstånd på minst 50 cm från intilliggande ytor, som väggar.
9. **Det kan vara farligt att försöka ansluta olika typer av gaspatroner.**
Om gas läcker från enheten (lukt av gas), ta den omedelbart utomhus till ett område med bra luftcirkulation och ingen tändkälla, där läckan kan hittas och åtgärdas.
10. Kontrollera alltid enhetens täthet utomhus. Leta aldrig efter läckor med en låga, använd såpvatten!
11. Om det tryckkänsliga säkerhetsventilen utlöstes, betyder det att ett kritiskt tryck har uppnåtts i patronen och enheten får inte användas förrän den har svalnat helt. Det tryckkänsliga säkerhetsventilen får inte kringgåas.
12. Gör inga ändringar på enheten.
13. Kontrollera att packningarna (mellan apparaten och gaskassetten eller gasflaskan) finns på plats och är i gott skick innan du ansluter gaskassetten eller gasflaskan.
14. Använd inte apparaten om packningarna är skadade eller slitna.
15. Använd inte apparaten om den läcker, är defekt eller inte fungerar korrekt.
16. Kontrollera packningarna innan du ansluter en ny gaskassetten eller gasflaska till apparaten.

Kommentarer

1. Se till att tändningsomkopplaren är avstängd innan du sätter i gaspatronen.
2. Håll gasköket torrt, rent och undvik korrosion.
3. Håll gaspatronhållaren ren.
4. Förvara gasköket och gaspatronen separat. När du använder den, se till att det finns tillräckligt med syre och täck inte över luftöppningarna på gasköket.
5. Gaspatroner måste bytas i ett välventilerat utrymme, helst utomhus, bort från alla möjliga tändkällor som öppen låga, tändarljus, elektriska köksapparater och håll

avstånd från andra människor.

6. Om gaspatronen automatiskt lossnar från den magnetiska sugventilen, kontrollera gasköket och området runtomkring. Om allt verkar vara i ordning, sätt tillbaka gaspatronen.
7. Max. diameter på använd kastrull får inte överstiga 22 cm. Om kastrullen sticker ut utanför patronaxeln kan gaspatronen överhettas!
8. Denna enhet får endast användas med MSF-1A butanpatroner.

Sketch

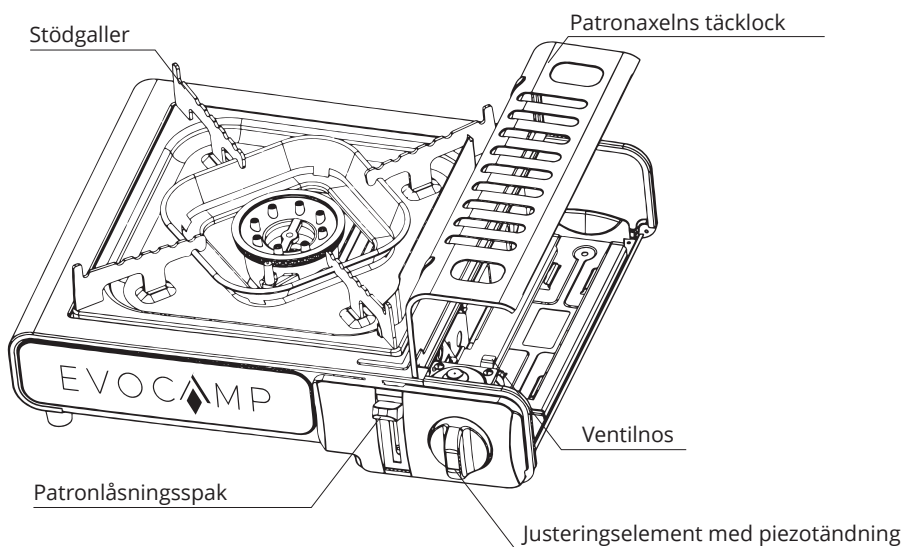

Specifikationer

Tändmetod:	Piezoelektrisk tändning
Typ av gas:	Butan
Kategori:	Direkt tryck
Förbränningskraft:	2,0 kW
Material:	Kallformad stål, plast, keramik
Gasförbrukning:	146 g/h
Vikt:	1,5 kg
Dimensioner:	340 × 280 × 115 mm

Bruksanvisning

1. Observera varningstiketten!
2. Öppna kapselutrymmets lock och sätt in gaspatronen upp och ner så att urgröpnigen är vänd uppåt och justeras i ventilguiden [Fig. 1].
3. Tryck sedan ner patronens låsarm [Fig. 2].
4. Vrid sedan ställdonet hela vägen åt vänster till tändläget tills tändanordningen klickar [Fig. 3].
5. Om det inte sker någon tändning, upprepa denna process.
6. Justera sedan ställdonet till önskat läge [Fig. 4].



CAUTION:

Tillgängliga delar kan bli mycket heta. Håll små barn borta från enheten.

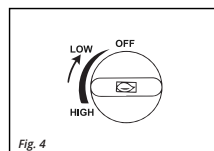
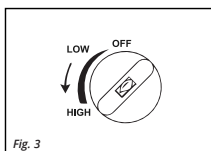
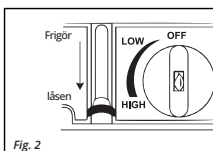
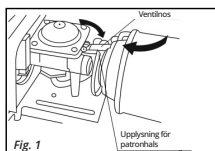

Efter användning:

7. Vrid ställdonet till AV-läge och flytta patronens låsarm till AV-läge.
8. Vid en nödsituation kan du också omedelbart vrida patronens låsarm till AV-läge.
9. För din säkerhet, ta bort gaspatronen från patronutrymmet efter varje användning.
10. Sätt på skyddslocket på gaspatronen och förvara det på en välventilerad och sval plats.
11. Gasköket ska rengöras från eventuella matrester och fett efter varje användning.
12. Kontrollera köket för eventuella skador och allmänna aspekter. Om nödvändigt, ta bort eventuella föroreningar.

Service

- Om du har några frågor, vänligen kontakta: info@evocamp.de eller ring +49 (0) 511 5151 4030.
- Vid behov, skicka spisen tillsammans, i lämplig förpackning, utan gaspatronen till reparationservice.

Produziert für: | Produced for: | Prodotto per: | Prodotto per: | Producido para:

Geproduceerd voor: | Wyprodukowano dla: | Producerad för:

West&East GmbH
Vahrenwalder Strasse 213

30165 Hannover
info@evocamp.de

+49(0)511 5151 40 30

